

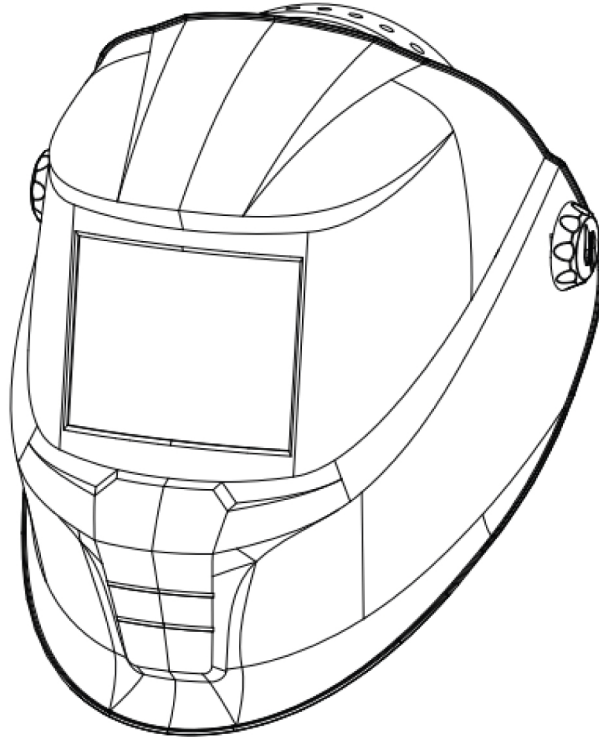

Savage A41



Hegesztősisak

Használati útmutató és pótalkatrészek listája

KÉRJÜK, HASZNÁLAT ELŐTT OLVASSON EL ÉS ÉRTELMEZZEN MINDEN
UTASÍTÁST! JÖVŐBELI HIVATKOZÁS CÉLJÁBÓL TARTSA MEG EZT AZ
ÚTMUTATÓT

A teljes használati útmutató itt
található:

Útmutató száma: 0448 693 001
Átdolgozás dátuma: 2024-11-22
Változat száma: A
Nyelv: Magyar





EU DECLARATION OF CONFORMITY

According to the Council Directive (EU) 2016/425 entering into force 9 March 2016
This declaration of conformity is issued under the sole responsibility of the manufacturer.

Type of equipment

Welding Helmet

Type designation

Savage A41 Black	0700 504 100
Savage A41 Yellow	0700 504 101
Savage A41 Air	0700 504 102

Brand name or trademark

ESAB

Manufacturer or his authorized representative established within the EEA

Name, address, and telephone No:

ESAB Group (UK) Ltd
322 High Holborn, London, WC1V 7PB
Great Britain
Phone: +44 1992 768515

The following harmonized standard in force within the EEA has been used in the design:

EN ISO 16321-1:2022 Eye and face protection for occupational use. Part 1: General requirements
EN ISO 16321-2:2021 Eye and face protection for occupational use. Part 2: Additional requirements for protectors used during welding and related techniques

EU Type Examination Certificate and Test Certificates issued by:

DIN CERTCO GmbH Gesellschaft für Konformitätsbewertung mbH
Alboinstrasse 56 12103
Berlin, Germany
Notified body: 0196
performed and issued the EU type-examination certificate

By signing this document, the undersigned declares as manufacturer, or the manufacturer's authorized representative, that the equipment in question complies with the safety requirements stated above.

Date

Signature

Position

A handwritten signature in black ink, appearing to read 'P. Burchfield', written over a horizontal line.

2024-10-22

Peter Burchfield

General Manager /
Equipment Solutions

CE 2024

1	BIZTONSÁG	4
1.1	Jelmagyarázat	4
1.2	Biztonsági utasítások automatikusan sötétedő hegesztőpajzsok és szűrő esetén	4
1.3	Biztonsági óvintézkedések	5
1.4	California proposition 65 figyelmeztetés	9
2	BEVEZETÉS	11
2.1	Bevezetés	11
2.2	Alkalmazási terület	11
2.3	Sötétedési szintek	11
2.4	Tanúsítvány és ellenőrzőcímkék	12
2.5	A megfelelőségi jelzések magyarázata	12
3	MŰSZAKI ADATOK	13
3.1	Sötétedési segédlet	14
4	ÜZEMBE HELYEZÉS	16
4.1	A külső fröccsenés ellen védő lencse cseréje	16
5	ÜZEMELTETÉS	17
5.1	Vezérlőeszközök és visszajelzők	17
5.2	A sötétedés beállítása	17
5.3	Váltás a köszörülés/hegesztés üzemmódok között	17
5.4	Késleltetés és érzékenység beállítása	18
5.5	A használat előtt	18
5.6	Szűrőteljesítmény	19
5.7	A fejrész beállítása	19
6	SZERVIZ	20
6.1	Az akkumulátor cseréje	20
7	HIBAELHÁRÍTÁS	22
	PÓTALKATRÉSZEK	23

1 BIZTONSÁG

1.1 Jelmagyarázat

A kézikönyvben mindenütt: **Veszélyre hívja fel a figyelmet! Legyen óvatos!**

**VESZÉLY!**

Közvetlen veszélyt jelent, mely azonnali, súlyos személyi sérülést és életvesztést okoz, ha nem kerülik el.

**FIGYELMEZTETÉS!**

Potenciális veszélyt jelent, mely azonnali, súlyos személyi sérülést és életvesztést okozhat.

**VIGYÁZAT!**

Olyan veszélyt jelez, ami kisebb személyi sérülést eredményezhet.

**FIGYELMEZTETÉS!**

Használat előtt olvassa el és ismerje meg a használati útmutatót, valamint kövesse a címkéken szereplő utasításokat, munkáltatója biztonsági előírásait és a biztonsági adatlapokat (SDSs).



1.2 Biztonsági utasítások automatikusan sötétedő hegesztőpajzsok és szűrő esetén

A használat előtt

Az automatikusan sötétedő hegesztőpajzs összeszerelt állapotú, de használata előtt végezze el a következőket:

- Állítsa be a pajzsot úgy, hogy az megfelelően illeszkedjen a felhasználó fejéhez.
- Ellenőrizze az elemek felületét és érintkezőit, majd szükség esetén tisztítsa meg őket.
- Ellenőrizze, hogy az elem hibátlan állapotú, illetve hogy megfelelően ül a helyén.
- Állítsa be a késleltetési időt, érzékenységet és sötétítési értéket a felhasználásnak megfelelően.

Használat

- Ez a hegesztőpajzs nem alkalmas lézerhegesztéshez.
- Soha ne helyezze a pajzsot és az automatikusan sötétedő szűrőt forró felületre.
- A pajzs nem nyújt védelmet komoly ütések esetén.
- Ez a pajzs nem nyújt védelmet robbanóeszközök vagy vegyi folyadékok ellen.
- Ha a pajzs nem sötétedik el ivgyújtáskor, azonnal hagyja abba a hegesztést, és lépjen kapcsolatba az ESAB területi képviselőjével.
- Ne merítse vízbe a szűrőt.
- Bizonyos körülmények között a viselő bőrével érintkező anyagok allergiás reakciókat válthatnak ki.
- A szűrő csak abban az esetben használható, ha belső védőlencsével alkalmazzák.

Karbantartás

- A pajzs hűvös, száraz és sötét helyen tárolandó. Hosszabb ideig történő tárolás esetén vegye ki az elemeket.

- Védje a szűrőt folyadékkal és szennyeződéssel való érintkezéstől.
 - Tisztítsa rendszeresen a szűrő felületét tiszta vízzel és szőszmentes vagy mikroszálal ruhával; ne használjon erős tisztítószeret. Mindig tartsa az érzékelőket és napelemeket tisztán egy szőszmentes zsebkendő vagy mikroszálal ruha segítségével.
 - Rendszeresen cserélje le a törött/karcos/lepattogzott első védőlencsét. Ne tegye le a pajzsot közvetlenül a védőlencsére; így elkerülheti a lencse idő előtti károsodását.
- Soha ne nyissa fel vagy alakítsa át a szűrőt. A készülékben nincsenek a felhasználó által javítható alkatrészek.
- Ne végezzen módosításokat a szűrőn vagy a pajzson, kivéve, ha a jelen kézikönyv másképp rendelkezik.
- Kizárólag a jelen kézikönyvben feltüntetett pótalkatrészeket használja.
- Nem engedélyezett módosítások és pótalkatrészek garanciavesztéssel járnak, valamint személyi sérülésnek tehetik ki az eszköz kezelőjét.
- Soha ne használjon oldószeret a szűrőrácson vagy a sisak alkotóelemein.

1.3 Biztonsági óvintézkedések



FIGYELMEZTETÉS!

Ezek a biztonsági óvintézkedések az Ön védelmét szolgálják. A További biztonsági információk című részben felsorolt hivatkozások alapján összegzik az óvintézkedések információit. Mielőtt bármilyen telepítési vagy üzemeltetési eljárást végezne, mindenképpen olvassa el és tartsa be az alább felsorolt biztonsági óvintézkedéseket, valamint az összes többi kézikönyvet, anyagbiztonsági adatlapot, címkét stb. A biztonsági óvintézkedések be nem tartása sérüléshez vagy halálhoz vezethet.



VÉDJE SAJÁT MAGÁT ÉS MÁSOKAT!

Egyes hegesztési, vágási és faragási eljárások zajosak, és hallásvédelmet igényelnek. Az ív, mint a nap, ultraibolya (UV) és egyéb sugárzást bocsát ki, így bőrsérülést és szemkárosodást okozhat. A forró fém égési sérülést okozhat. A balesetek megelőzése érdekében elengedhetetlen a folyamatok és berendezések megfelelő használatára vonatkozó képzés. Ezért:

1. Viseljen megfelelő szűrővel ellátott hegesztősisakot, így védve arcát és szemét a hegesztés végzése vagy szemlélése közben.
2. Mindig viseljen oldalsó védőlemezekkel ellátott védőszemüveget minden munkaterületen, még akkor is, ha hegesztősisak-arcvédőre és védőszemüvegre is szükség van.
3. Használjon megfelelő szűrővel és takarólemezekkel ellátott arcvédőt, hogy megvédje szemét, arcát, nyakát és fülét a szikráktól és az ív sugaraitól a műveletvégzés vagy a megfigyelés során. Figyelmeztesse a közelben állókat, hogy ne nézzék az ívet, és ne tegyék ki magukat az elektromos ív vagy a forró fém sugarainak.
4. Viseljen lángálló ipari védőkesztyűt, vastag hosszú ujjú pólót, felhajtás nélküli nadrágot, magas szárú cipőt és védősisakot vagy védősapkát teste védelme, valamint az ívsugarak, forró szikrák és forró fém elleni védelem érdekében. Tűzbiztos kötény is kívánatos lehet a sugárzott hő és szikrák elleni védelem érdekében.
5. A forró szikrák vagy fém a feltekert ingujjakra, felhajtott nadrágszárakba vagy zsebekbe eshetnek. Az ujjakat és a gallérokat begombolva kell tartani, a ruházat elején pedig nem lehetnek nyitott zsebek.
6. Megfelelő, nem gyúlékony válaszfalal vagy függönyökkel védje a személyzetet az ívsugaraktól és a forró szikráktól.
7. A salak forgácsolása vagy csiszolása során viseljen védőszemüveget. A forgácsolt salak forró lehet, és messzire repülhet. A közelben tartózkodóknak védőszemüveget is viselniük kell a biztonsági szemüveg felett.



TÜZEK ÉS ROBBANÁSOK

A lángok és ívek által termelt hő tüzet okozhat. A forró salak vagy a szikrák tüzet és robbanást is okozhatnak. Ezért:

1. Védje önmagát és másokat a szétrepülő szikrákkal és a forró fémmel szemben.
2. Távolítsa el minden éghető anyagot a munkaterületről, vagy fedje le az anyagokat nem gyúlékony anyaggal. Az éghető anyagok közé tartozik a fa, a szövet, a fűrészpor, a folyékony és gáznemű üzemanyagok, az oldószerek, a festékek és a bevonóanyagok stb.
3. A forró szikrák vagy a forró fém áthullhatnak a padló résein, repedésein vagy a falban lévő nyílásokon, és rejtett parázsló vagy nyílt tüzet okozhatnak az alattuk lévő szinten. Ügyeljen arra, hogy az ilyen nyílások védve legyenek a forró szikrákkal és fémekkel szemben.
4. Ne végezzen hegesztést, vágást vagy egyéb forró munkát, amíg a munkadarabot teljesen meg nem tisztították, hogy ne legyenek olyan anyagok a munkadarabon, amelyek miatt gyúlékony vagy mérgező gőzök képződhetnek. Ne végezzen túlzott hőtermeléssel járó munkát zárt tartályban, mert az felrobbanhat.
5. Legyen kéznél tűzoltó berendezés, például kerti tömlő, vízzel teli vödör, homokkal teli vödör vagy hordozható tűzoltó készülék. Győződjön meg arról, hogy megfelelően képzett a használatához.
6. Ne használjon semmilyen berendezést a névleges teljesítményén túl. A túlterhelt hegesztőkábel például túlmelegedhet és tüzet okozhat.
7. A műveletek befejezése után vizsgálja meg a munkaterületet, hogy nincs-e rajta forró szikra vagy forró fém, ami később tüzet okozhat. Szükség esetén használjon tűzvédelmi őrt.



ÁRAMÜTÉS

Az áram alatt lévő elektromos alkatrészekkel és a talajjal való érintkezés súlyos sérülést vagy halált okozhat. Ne használjon váltakozó áramú hegesztőáramot nedves területeken, ha korlátozott a mozgástere, vagy leesés veszélye áll fenn. Ezért:

1. Győződjön meg arról, hogy az áramforrás háza (váz) a bemeneti teljesítmény testelő rendszeréhez van csatlakoztatva.
2. Kösse a munkadarabot egy hatékony elektromos testeléshez.
3. Csatlakoztassa a munkakábelt a munkadarabhoz. A nem megfelelő vagy hiányzó csatlakozás halálos áramütésnek teheti ki Önt vagy másokat.
4. Csak jól karbantartott berendezést használjon. Az elkopott vagy sérült kábeleket cserélje ki.
5. Tartson mindent szárazon, legyen szó ruházatról, munkaterületről, kábelekről, zseblámpáról/elektrodatartóról és áramforrásról.
6. Ügyeljen arra, hogy teste minden része el legyen szigetelve mind a munkadarabtól, mind a talajtól.
7. Ne álljon közvetlenül fémmre vagy a földre, ha szűk helyen vagy nedves helyen dolgozik; álljon száraz deszkára vagy szigetelő platformra, és viseljen gumitalpú cipőt.
8. A készülék bekapcsolása előtt legyen fel száraz, sehol nem lyukas kesztyűt.
9. A kesztyű levétele előtt kapcsolja ki a készüléket.
10. A földelésre vonatkozó speciális ajánlások az ANSI/ASC szabvány Z49.1 részében található. Ne tévessze össze a munkavezetékét a testkábellel.



ELEKTROMOS ÉS MÁGNESES MEZŐK

Ezek veszélyesek lehetnek. Az elektromos áram bármely vezetéken keresztülhaladva helyi elektromos és mágneses mezőt (EMF) hoz létre. A hegesztő- és vágóáram a hegesztőkábelek és hegesztőgépek körül EMF-et hoz létre. Ezért:

1. A szívritmus-szabályozóval rendelkező hegesztő hegesztés előtt konzultáljon orvosával. Az EMF és egyes szívritmus-szabályozók között interferencia jöhet létre.
2. Az EMF-nek más, eddig ismeretlen egészségügyi hatásai is lehetnek.

3. A hegesztő az alábbi eljárások alkalmazásával minimalizálhatja az EMF hatásainak való kitettségét:
 - a) Vezesse el együtt az elektródát és a munkakábeleket. Ha lehetséges, rögzítse ragasztószalaggal azokat.
 - b) Figyeljen arra, hogy a hegesztőpisztoly kábele vagy a munkakábelek ne tekeredjenek a teste köré.
 - c) Ne helyezkedjen a hegesztőpisztoly és a munkakábelek közé. A kábeleket a teste azonos oldalán vezesse el.
 - d) Csatlakoztassa a munkakábelt a munkadarabhoz minél közelebb a hegesztendő felülethez.
 - e) Tartsa a hegesztőpisztoly áramforrását és a kábeleket olyan távol a testétől, amennyire csak lehetséges.



GŐZÖK ÉS GÁZOK

A gőzök és gázok kellemetlen érzést vagy sérülést okozhatnak, különösen szűk helyeken. A védőgázok fulladást okozhatnak. Ezért:

1. Tartsa a fejét a füsttől távol. Ne lélegezze be a gőzöket és gázokat.
2. Természetes vagy gépi módon mindig biztosítson megfelelő szellőzést a munkaterületen. Ne hegeszzen, vágjon vagy faragjon olyan anyagokat, mint a galvanizált acél, a korrózióálló acél, a réz, a cink, az ólom-berillium vagy a kadmium, kivéve, ha a gépi szellőztetés megfelelő. Ne lélegezze be az ezen anyagokból származó gőzöket.
3. Ne használja zsírtalanító és permetező műveletek közelében. A hő vagy az ív klórozott szénhidrogén gőzökkel reakcióba lépve foszgént, azaz erősen mérgező gázt és más irritáló gázokat képezhet.
4. Ha működés közben szem-, orr- vagy torokirritációt érez, ez arra utal, hogy a szellőztetés nem megfelelő. Állítsa le a munkát, és tegye meg a szükséges lépéseket a munkaterület jobb szellőzéséhez. Ne folytassa a munkát, amíg továbbra is fizikai kellemetlenséget érez.
5. A szellőztetésre vonatkozó speciális ajánlások az ANSI/ASC szabvány Z49.1 részében található.
6. FIGYELEM! Ez a termék hegesztés vagy vágás során olyan füstöt vagy gázokat bocsát ki, amelyek Kalifornia állam szerint születési rendellenességeket okozó vegyi anyagokat tartalmaznak, és egyes esetekben rákot is okozhatnak (Kalifornia egészségügyi és biztonsági szabályzatának §25249.5 és azt követő pontjai).



A PALACKOK KEZELÉSE

A nem megfelelő kezelés esetén a palackok megrepedhetnek és a gáz hirtelen kiszivároghat belőlük. A palack szelepének vagy a nyomásszabályozónak a hirtelen megrepedése sérülést vagy halált okozhat. Ezért:

1. A palackokat hőtől, szikráktól és lángtól távol helyezze el. Ív soha ne érjen palackot.
2. A folyamathoz megfelelő gázt használjon, és használja a sűrített gáz palackjához tervezett megfelelő nyomásszabályozót. Ne használjon adaptereket! Tartsa a tömlőket és az illesztékeket jó állapotban. Kövesse a gyártó utasításait a nyomásszabályzó sűrítettgáz-palackra történő felszereléséhez.
3. A palackokat mindig függőleges helyzetben, lánccal vagy szíjjal rögzítse a megfelelő kézikocsira, kerékre, padra, falhoz, oszlophoz vagy állványhoz. Soha ne rögzítse a palackokat munkaasztalokhoz vagy olyan szerelvényekhez, ahol azok egy elektromos áramkör részei lehetnek.
4. Ha nincs használatban, tartsa zárva a palack szelepeit. Ha a szabályzó nincs csatlakoztatva, a szelepvédő sapka legyen a helyén. A palackokat megfelelő kézikocsit használva rögzítse és mozgassa.



MOZGÓ ALKATRÉSZEK

A mozgó alkatrészek, például ventilátorok, rotorok és szíjak sérülést okozhatnak. Ezért:

1. Valamennyi ajtó, panel, védőelem és fedőlap legyen zárva és biztonságos helyzetben rögzítve.
2. Az egység üzembe helyezése vagy csatlakoztatása előtt állítsa le a motort vagy a meghajtórendszert.
3. Karbantartás és hibaelhárítás esetén kizárólag szakképzett személy távolíthatja el a fedőlapokat.
4. A berendezés véletlenszerű működésbe lépésének megelőzésére a szervizelés folyamán, kapcsolja le a negatív (-) akkumulátorkábelt az akkumulátorról.
5. Kezét, haját, laza ruhadarabjait és a szerszámokat tartsa a mozgó alkatrészekről távol.
6. A szervizelés végeztével, a motor elindítása előtt helyezze vissza a paneleket vagy fedőlapokat, és zárja be az ajtókat.



**FIGYELMEZTETÉS!
A LEESŐ BERENDEZÉS SÉRÜLÉST OKOZHAT**

- Az egység emeléséhez csak emelőszemet használjon. Ne használjon futóművet, gázpalackokat vagy egyéb tartozékokat.
- Használjon megfelelő kapacitású berendezést a gép emeléséhez és megtámasztásához.
- Ha az egység mozgatásához targoncát használ, ügyeljen arra, hogy az emelővillák elég hosszúak legyenek ahhoz, hogy túlnyúljon az egység ellentétes oldalán.
- Tartsa távol a kábeleket és a vezetékeket a mozgó járművektől, amikor a magasban dolgozik.



**FIGYELMEZTETÉS!
A BERENDEZÉS KARBANTARTÁSA**

A meghibásodott vagy nem megfelelően karbantartott berendezések sérülést vagy akár halált is okozhatnak. Ezért:

1. A telepítést, a hibaelhárítást és a karbantartást mindig szakképzett személyzettel végeztesse el. Elektromos munkákat csak abban az esetben végezzen, amennyiben rendelkezik az ehhez szükséges szakképesítéssel.
2. Az áramforrás belső részében végzendő karbantartási munkálatok előtt csatlakoztassa le az áramforrást a hálózati áramellátásról.
3. A kábelek, a földelővezetékek, a csatlakozások, a tápkábel és a tápellátás karbantartását biztonságos módon végezze. Ne működtessen meghibásodott berendezést.
4. Ne rongálja a berendezést és a tartozékokat. A berendezést ne tegye ki hőforrás (pl. kemence), nedvesség (pl. tócsák), olaj, zsír, valamint korrozív légkör és szélsőséges időjárási viszonyok hatásának.
5. A biztonsági berendezéseket és szekrényburkolatokat jó állapotban, a számukra kijelölt helyen tartsa.
6. A berendezést kizárólag a rendeltetésének megfelelően használja. Semmilyen módon ne módosítsa a berendezést.

**FIGYELMEZTETÉS!
A HEGESZTŐSISAK KRITÉRIUMAI**

1. A Z87.1 szerinti védelem csak akkor biztosított, ha a termék összeszerelése a gyártó utasításai szerint történik.
2. A nagy sebességű részecskék elleni szemvédők normál látásjavító szemüveg felett viselve átadhatják az ütést, ezáltal veszélyeztetve a viselő testi épségét.
3. Ha az ütésre vonatkozó betűt „T” betű követi, nagy sebességű részecskék elleni védelemként használhatja szélsőséges hőmérséklet mellett. Ha az ütésre vonatkozó betűt nem követi „T” betű, a szemvédőt kizárólag szobahőmérséklet mellett, nagy sebességű részecskék elleni védelemként használhatja.
4. Minden használat előtt szemrevételezni kell a teljes védőelemet.
5. Ez a védőelem a 1-M fejformához megfelelő
6. A védőelem befolyásolhatja a színek felismerését és/vagy a jelzőfény észlelését.
7. Az ütésnek kitett védőeszközöket nem szabad tovább használni, azokat ki kell dobni és ki kell cserélni.
8. Ha az ütközési szint szimbólumai nem egyeznek meg a lencsén/szűrőn és a kereten, akkor a teljes védőelemhez az alacsonyabb szintet kell hozzárendelni.
9. A 7, 9, CH kódszámoknak megfelelő védelmet csak akkor biztosítja a teljes védőelem, ha a megfelelő szimbólumok megegyeznek a lencsén és a kereten.
10. Nem alkalmas vezetéshez és közúti használathoz.

**VIGYÁZAT!
TOVÁBBI BIZTONSÁGI INFORMÁCIÓK**

Az elektromos ívhegesztésre és a vágófelszerelésekre vonatkozó biztonsági előírásokkal kapcsolatos további információkért kérje beszállítójától az 52-529-es számú, „Íveléssel, vágással és faragással kapcsolatos óvintézkedések és biztonsági előírások” című nyomtatványt.

Az alábbi kiadványokat ajánljuk:

- ANSI/ASC Z49.1 - "Safety in Welding and Cutting"
- AWS C5.5 - "Recommended Practices for Gas Tungsten Arc Welding"
- AWS C5.6 - "Recommended Practices for Gas Metal Arc welding"
- AWS SP - "Safe practices" - Reprint, Welding Handbook
- ANSI/AWS F4.1 - "Recommended Safe Practices for Welding and Cutting of Containers That Have Held Hazardous Substances"
- OSHA 29 CFR 1910 - "Safety and health standards"
- CSA W117.2 - "Code for safety in welding and cutting"
- NFPA Standard 51B, "Fire Prevention During Welding, Cutting, and Other Hot Work"
- CGA Standard P-1, "Precautions for Safe Handling of Compressed Gases in Cylinders"
- ANSI Z87.1, "Occupational and Educational Personal Eye and Face Protection Devices"

1.4 California proposition 65 figyelmeztetés

**FIGYELMEZTETÉS!**

A hegesztő- vagy vágóberendezések használatával füstök vagy gázok keletkeznek, amelyek olyan vegyi anyagokat tartalmaznak, amelyekről Kalifornia államban ismert, hogy születési rendellenességeket okoznak, és egyes esetekben rákot is. (Kalifornia egészségügyi és biztonsági szabályzatának 25249.5 és azt követő pontjai)



FIGYELMEZTETÉS!

Ez a termék olyan vegyi anyagoknak, például ólomnak teheti ki a használóját, amelyek Kalifornia állam szerint rákos megbetegedést, születési rendellenességet vagy egyéb reprodukciós károsodást okozhatnak. Használat után mosson kezet.

További információért látogasson el a következő weboldalra: www.P65Warnings.ca.gov.

2 BEVEZETÉS

2.1 Bevezetés

A **Savage A41** egy könnyű, elektromos ívhegesztés során használható hegesztősisak, amely véd az UV- és az infravörös sugárzás, valamint a hő és a szikrák ellen bármely állapotban, a világostól a sötétig. A hegesztősisakok sötétítő lencséit a hegesztőív által okozott szemkárosodás elkerülése érdekében választottuk ki. A sisakot a hegesztés során nem kell fel- vagy lehajtania, így mindkét keze szabadon marad.

Az ESAB-nál hegesztési tartozékok és személyi védőfelszerelések széles választéka kapható. Rendeléssel kapcsolatos információkért forduljon a helyi ESAB forgalmazóhoz, vagy látogasson el weboldalunkra.

2.2 Alkalmazási terület

A Savage A41 hegesztősisak a következő alkalmazásokhoz használható:

- Elektróda
- MIG
- Mag
- TIG (>= 5 A)

A Savage A41 hegesztősisak **nem** alkalmasak lézeres rendszerekhez és oxi-acetilén (gázhegesztési) alkalmazásokhoz. A hegesztőszűrő az ívhegesztésen kívül semmilyen egyéb célra nem használható. A sisakot soha ne használja napszemüveggént a vezetéshez, mivel előfordulhat, hogy a jelzőlámpák színét rosszul ítéli meg.

Az automatikus hegesztőszűrő rendkívül gyenge fényviszonyok mellett és rendkívül erős napfényben is megfelelően működik.

2.3 Sötétedési szintek

A Savage A41 hegesztősisakok kizárólag az ívhegesztéshez kapcsolódóan használhatók. Az alábbi táblázat a legalkalmasabb sötétedési szint kiválasztásának módját ismerteti:

Welding process Orrelated techniques	Current internally in amperes													
	0.5	2.5	10	20	40	80	125	175	225	275	350	450		
E manual Flux cœe electrodes Flaxed stick electrodes						9	10	11	12	13	14			
MIG / Metal-Inert-Gas Argon (Ar/He) Steels, alloyed steels, Copper & its alloys etc.							10	11	12	13	14			
MIG / Metal-Inert-Gas Argon (Ar/He) Aluminium, copper, nickel And other alloys.							10	11	12	13	14	15		
TIG / Tungsten-Inert Gas Argon (Ar/H2) (Ar/He) All weldable metals such as steels, aluminium, Copper, nickel and their alloys.					9	10	11	12	13					
MAG / Metal-active Gas (Ar/Co2O2) (Ar/Co2/He/H2) Construction Steel, hardened & tempered steels Cr-Ni-steel, Cr-steel & other alloyed steels.						10	11	12	13	14	15			
Electric arc compressed air joining (Melt joining) carbon electrodes (O2) Flame grooving compressed air (O2)								10	11	12	13	14	15	
Plasma cutting (fusion cutting) All weldable metals see WIG Center and outer gas: Argon (Ar/H2) (Ar/He)							11	12	13					
Plasma cutting (Fusion cutting) Micro-plasma welding Center and outer gas: Agon (Ar/H2) (Ar/He)	2.5 4	5	6	7	8	9	10	11	12	13	14	15		

A sisak alkalmazásának körülményeitől függően a következő legmagasabb vagy legalacsonyabb védelmi szint alkalmazható. A sötétebb színű mezők azon területekre vonatkoznak, amelyek esetében az adott hegesztési folyamat nem alkalmazható.

2.4 Tanúsítvány és ellenőrzőcímkek



Európai megfelelési jelzés.

Ez megerősíti, hogy a termék megfelel a 2016/425 számú PPE-rendelet követelményeinek.

2.5 A megfelelési jelzések magyarázata

Hegesztősisak

EN ISO 16321: 16321 ESAB W15 E 1-M CE

16321 = A szabvány száma

ESAB = A gyártó kódja

W15 = A hegesztőszűrő maximális sötétedési száma

E = Ütési szint (120 m/s)

1-M = Fejforma mérete

CE = Európai megfelelés

Külső/belső védőlencse

EN ISO 16321: ESAB 1 E CE

ESAB = A gyártó kódja

1 = Továbbfejlesztett optikai teljesítmény

E = Ütési szint (120 m/s)

CE = Európai megfelelés

Automatikusan sötétedő szűrő

EN ISO 16321: 16321 ESAB W4/8-13 V2 CE

16321 = A szabvány száma

ESAB = A gyártó kódja

W = Hegesztőszűrő

4 = Világos állapot száma

EN ISO 16321: 16321 ESAB W4/8-13 V2 CE

8-13 = Sötét állapotok száma

V2 = Fényátbocsátási osztály szögfüggése

CE = Európai megfelelés

Ezt a sisakot a következő tesztelte és tanúsította:

DIN CERTCO Gesellschaft für Konformitätsbewertung mbH Alboinstrasse, 56 12103 Berlin, Németország, bejelentett szerv száma: 0196

3 MŰSZAKI ADATOK

A sisak méretei (H × Sz × M)	240 × 210 × 294 mm
Tömeg	500 g
Fényátbocsátási osztály szögfüggése	V2
Az ADF méretei (H × Sz × M)	110 × 90 × 7,8 mm
Nézőüveg területe (Sz × M)	100 × 50 mm
Ívérzékelő szenzor	4
Világos állapot	DIN 4
Köszörülési állapot	DIN 4
Hegesztési állapot	Sötétedés a következőtől: 8-13
Sötétedési szint szabályzása	Belül változtatható sötétedési szint, digitális gombvezérlés
Áramellátás be/ki	Automatikus be/ki
Érzékenységvezérlés	Alacsony – magas Digitális gombvezérlés
UV/infravörös sugarak elleni védelem	13-as sötétedés
Áramellátás	Napelem, Cserélhető elem: 1 db CR2450 lítium
Sötétedési idő	0,07 ms világosról sötétre
Köszörülés	Igen – külső nyomógomb
Késleltetés (sötétről világosra)	0,1~0,9 másodperc, digitális gombvezérlés
Alacsony áramerősségű TIG-besorolás	≥ 3 A
Üzemi hőmérséklet-tartomány	-5 °C-tól +55 °C-ig (14 °F-tól 131 °F-ig)
Tárolási hőmérséklet-tartomány	-20 °C-tól +65 °C-ig (-64 °F-tól 149 °F-ig)
Jóváhagyások	CE (EN ISO 16321-1:2022 és EN ISO 16321-2:2021); ANSI Z87.1; CSA Z94.3

3.1 Sötétedési segédlet

Sötétedési fokozatok

Üzemeltetés	Elektróda mérete (mm)	Hegesztőáram (A)	Minimális sötétedési fokozat	Javasolt ⁽¹⁾ sötétedési fokozat (kényelmi)
Bevontelektrodás kézi ívhegesztés	Kevesebb mint 3 (2,5)	Kevesebb mint 60	7	—
	3–5 (2,5–4)	60–160	8	10
	5–8 (4–6,4)	160–250	10	12
		160–250	11	14
	Több mint 8 (6,4)	250–550		
Védőgázos fogyóelektrodás ívhegesztés és portöltetű huzalos ívhegesztés		Kevesebb mint 60	7	—
		60–160	10	11
		160–250	10	12
		250–500	10	14
Védőgázos volfrámelektrodás ívhegesztés (AWI/TIG)		Kevesebb mint 50	8	10
		50–150	8	12
		150–500	10	14
Széníves faragás Széníves faragás	(Könnyű)	Kevesebb mint 500	10	12
	(Nehéz)		11	14
Plazmaíves hegesztés		Kevesebb mint 20	6	6-tól 8-ig
		20–100	8	10
		100–400	10	12
		400–800	11	14
Plazmaíves vágás	(Könnyű) ⁽²⁾	Kevesebb mint 300	8	8
	(Közepes) ⁽²⁾	300–400	9	12
	(Nehéz) ⁽²⁾		10	14
Lángforrasztás		–	–	3-tól 4-ig
Lánghegesztés		–	–	2
Széníves vágás		–	–	14

Lemezvastagság

Üzemeltetés	hüvelyk	mm	Javasolt⁽¹⁾ sötétedési fokozat (kényelmi)
Lánghegesztés	1/8 alatt	3,2 alatt	4 vagy 5
Könnyű	1/8-tól 1/2-ig	3,2-től 12,7-ig	5 vagy 6
Közepes	1/2 fölött	12,7 fölött	6 vagy 8
Nehéz			
Lángvágás	1 alatt	25 alatt	3 vagy 4
Könnyű	1-től 6-ig	25-től 150-ig	4 vagy 5
Közepes	6 fölött	150 fölött	5 vagy 6
Nehéz			

⁽¹⁾ A gyakorlatban kialakult szabály a következő: kezdje egy túlságosan sötét árnyékolással, majd váltson egy világosabbra, amely segítségével eléggé látja a hegesztési zónát, és nem kell a minimum értéket választania. Az oxigén-égőgázos lánghegesztéskor vagy vágáskor, amikor a pisztoly nagyon sárga fényt hoz létre, javasolt szűrőlencse használata, amely elnyeli a (spektrum) művelet látható fényét, a sárga vagy nátriumvonalat.

⁽²⁾ Ezek az értékek azon esetekre vonatkoznak, amikor az ív látható. A tapasztalatok azt mutatják, hogy a világosabb szűrők akkor használhatók, amikor az ívet a munkadarab eltakarja.

Az ANSI Z49.1-2005 által biztosított adatok

4 ÜZEMBE HELYEZÉS

4.1 A külső fröccsenés ellen védő lencse cseréje

A sisakra mindig legyen felszerelve egy külső lencse (a szűrő előtt, a sisak külső részén) és egy belső lencse (a szűrő mögött, a sisakon belül). Ha a védőlencsék eltörnek, megsérülnek vagy olyan mértékű hegesztési fröccsenés kerül rájuk, amely már korlátozza a látását, akkor ki kell őket cserélni.

A belső és külső lencsék fogyóeszköznek minősülnek, ezért rendszeresen ki kell őket cserélni hitelesített (CE-jelöléssel rendelkező) ESAB alkatrészekre.

A Savage A41 sisak első használata előtt távolítsa el az elülső fröccsenés ellen védő lencsét borító védőfóliákat:

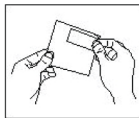

A fóliák nem távolíthatók el az elülső fröccsenés ellen védő lencséről, ha a lencse rögzítve van a helyén. A fröccsenés ellen védő lencse eltávolításához lásd az alábbi utasításokat.

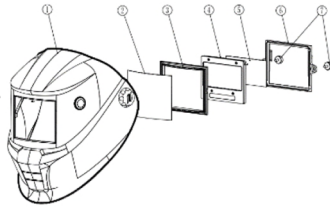

A fröccsenés ellen védő lencse eltávolítása

- 1) Csavarozza ki a két rögzítőcsavart (8) a sisak belsejéből (1).
- 2) Távolítsa el a régi védőlencsét, és helyezze be az új lencsét, majd a tömítőkeretet (6), az ADF-et (7), a belső védőlencsét (5), végül pedig az ADF rögzítőkeretét (8).
- 3) Helyezze vissza a két rögzítőcsavart.

5 ÜZEMELTETÉS

A készülék kezelésére vonatkozó általános biztonsági szabályok e kézikönyv "BIZTONSÁG" c. fejezetében található. A berendezés használata előtt tanulmányozza alaposan!

5.1 Vezérlőeszközök és visszajelzők

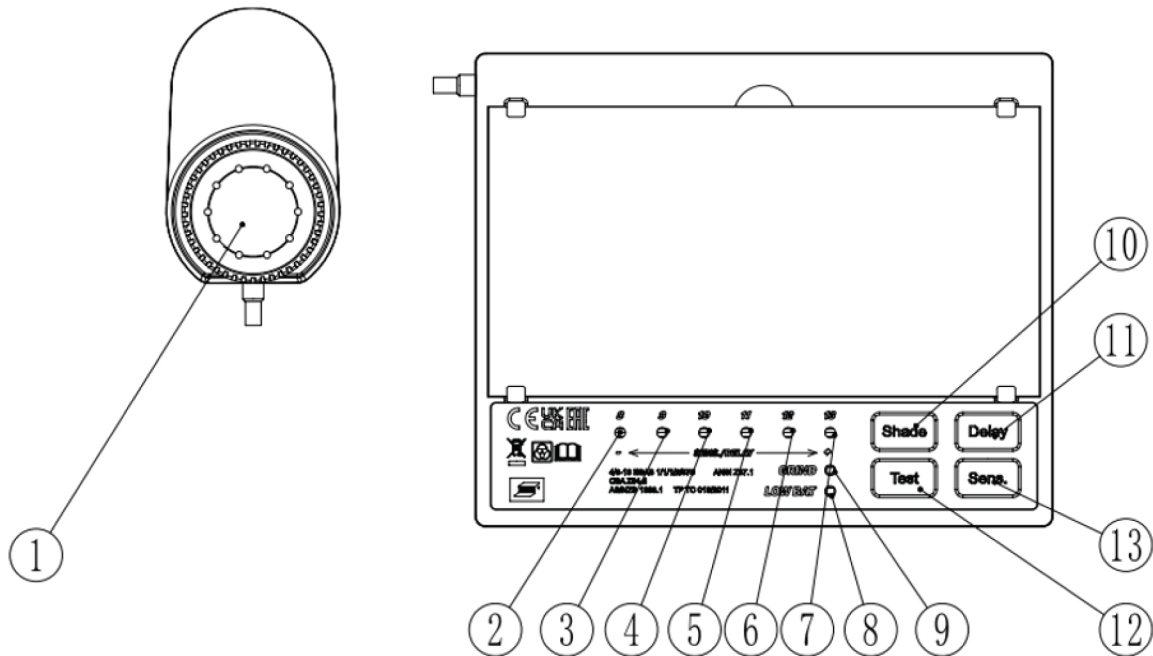

5.2 A sötétedés beállítása

1) Nyomja meg a *SHADE* (Sötétedés) gombot az ADF-en (10).

A LED-lámpa narancssárgán kezd világítani a kiválasztott sötétedési szintnek [(2)–(8)] megfelelően.

5.3 Váltás a köszörülés/hegesztés üzemmódok között

1) Nyomja meg a sisak külsején lévő *GRIND* (Köszörülés) gombot.

- Ha *GRIND* (Köszörülés) üzemmódról *WELDING* (Hegesztés) üzemmódra szeretne váltani, tartsa lenyomva a külső gombot (1) két másodpercig, ameddig a zöld köszörülés LED (9) villogni nem kezd.
- Ha *WELDING* (Hegesztés) üzemmódról *GRIND* (Köszörülés) üzemmódra szeretne váltani, tartsa lenyomva a külső gombot (1) két másodpercig, ameddig a zöld köszörülés LED (9) villogása abba nem marad.

5.4 Késleltetés és érzékenység beállítása

- 1) A késleltetés beállítás (az az idő, amelyre az ADF-nek szüksége van ahhoz, hogy aktív állapotból visszatérjen passzív állapotba) módosításához nyomja meg a *DELAY* (Késleltetés) gombot (11) a rövid, alacsony szintű késleltetés (0,1 mp) és a hosszú, magas szintű késleltetés (1 mp) közötti választáshoz.

A LED-lámpák zölden kezdenek világítani a kiválasztott késleltetési szintnek [(2)–(9)] megfelelően.

- 2) Az érzékenységi beállítás (az ADF érzékelő fényérzékelési képessége) módosításához nyomja meg a *SENS.* (Érzékelés) gombot (13) az alacsony érzékenység (nagy áramerősségű alkalmazásokhoz és/vagy nagy fényerejű munkakörnyezethez) és a magas érzékenység (kis áramerősséghez és/vagy sötétebb munkakörnyezethez) közötti választáshoz.

A LED-lámpák zölden kezdenek világítani a kiválasztott késleltetési szintnek [(2)–(9)] megfelelően.

5.5 A használat előtt

A szűrő beállítása optimális (a külső fényviszonyoknak megfelelő) érzékenységre

- 1) Állítsa az érzékenységet (13) a maximális értékre (9).

A munkavégzési fényviszonyoktól függően a szűrő sötét állapotra vált vagy villogni kezd (rendkívül gyenge munkavégzési fényviszonyok esetén előfordulhat, hogy a szűrő nem vált át sötét állapotra).

- 2) Nyomja addig az érzékenység gombot (13), amíg a szűrő át nem vált világos állapotra.

A szűrő inentől optimális (a külső fényviszonyoknak megfelelő) érzékenységre van állítva.

Az ADF szűrő ellenőrzése

- 1) Ellenőrizze, hogy a külső védőlencse tiszta, sértetlen és áttetsző-e.
- 2) Gondoskodjon arról, hogy az ADF alsó elülső részén elhelyezkedő érzékelőket semmi ne fedje, és hogy tiszták legyenek.
- 3) Nyomja meg a *TEST* (Ellenőrzés) gombot, hogy meggyőződhessen arról, hogy az ADF elsötétedik-e.

Az alapvető ADF tesztfunkció elvégzését követően további ellenőrzések végezhetők el:

- 4) Ellenőrizze a sötétedési szinteket.
 - a) Állítsa a sötétedést a legsötétebb szintre (13-as szint), és állítsa az érzékenységet a legmagasabb értékre.
 - b) Irányítsa az ADF-et egy fényforrás, például felső világítás vagy lámpa felé. Az ADF-nek ekkor át kell váltania sötét állapotra.
 - c) Ellenőrizze a sötétedés változását – ehhez a sötétedés gomb megnyomásával léptessen az egyes sötétedési szintek között. Ha úgy tűnik, hogy a sötétedés nem változik, akkor az ADF nem működik megfelelően, és a sisakot tilos használni.
- 5) Ellenőrizze a késleltetés funkciót.
 - a) Állítsa a késleltetést a maximális értékre.
 - b) Vigye távolabb a szűrő érzékelőjét a fényforrástól. 1 másodpercnek kell eltelnie ahhoz, hogy visszatérjen világos állapotba.
 - c) Állítsa a késleltetést a minimális értékre, és ismétlje meg a folyamatot. A világos állapotra való átváltáshoz szükséges időnek ekkor 0,1 másodpercnek kell lennie. Ha az ADF nem reagál megfelelően, akkor a késleltetési funkció nem működik megfelelően.

- 6) Ellenőrizze az érzékenység funkciót.
 - a) Állítsa az érzékenységet a minimális értékre.
 - b) Irányítsa az ADF-et a felé a fényforrás felé, amelynek segítségével a többi funkciót ellenőrizte. Ha az ADF sötét állapotra vált, menjen távolabb, amíg a szűrő vissza nem vált világos állapotba.
 - c) Lassan állítsa át az érzékenységet, amíg a szűrő sötét állapotra nem vált (ha nem sötétedik el, akkor menjen közelebb a fényhez, amíg a szűrő nem reagál). Ha az ADF nem reagál, akkor valamilyen probléma adódott a fényérzékelőkkel, és a sisakot tilos használni.

Ha az ellenőrzés során vagy használat közben valamelyik funkció nem működik, akkor ne használja tovább a sisakot, és vegye fel a kapcsolatot a helyi forgalmazóval.



FIGYELMEZTETÉS!

A Savage A41 sisakokban lévő automatikusan sötétedő szűrők nem vízállóak, és ha víz érte őket, akkor nem fognak megfelelően működni.

A hegesztősisakok és a szűrők csak egy meghatározott mértékig hőállóak. Ne helyezze őket nyílt láng közelébe, illetve forró munkafelületre.

Az elektronikus szűrő üzemi hőmérséklete $-5\text{ °C} - +55\text{ °C}$.

Arra érzékeny személyeknél a viselő bőrrel érintkező anyagok allergiás reakciókat válthatnak ki.

5.6 Szűrőteljesítmény

Az ADF megfelelő működésének biztosításához gondoskodni kell a két ívészlelő érzékelő akadálymentességéről. Ezek az érzékelők az ADF alsó elülső részén találhatók.

5.7 A fejrész beállítása

A Savage A41 hegesztősisakok négy különböző módon állíthatók be.

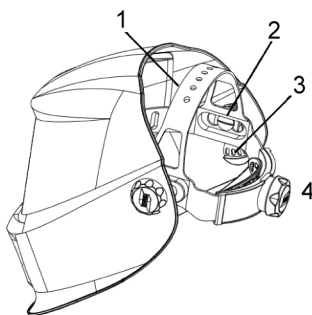

- 1) Nyomás és mozgatás a fejmagasság beállításához.
- 2) Hosszanti beállítás.
- 3) Dőlés beállítása.
- 4) Nyomás és elforgatás a fejméret beállításához.

6 SZERVIZ



VIGYÁZAT!

Javítást és elektromos munkákat csak engedéllyel rendelkező ESAB szerviztechnikus végezhet. Csak eredeti ESAB cserealkatrészeket használjon.



MEGJEGYZÉS!

A biztonságos és megbízható működés érdekében fontos a rendszeres karbantartás.

Ne ejtse le a Savage 41 hegesztősisakot. Ne helyezzen nehéz tárgyakat vagy szerszámokat (pl. kalapácsot) a sisakra vagy annak belsejébe, mivel ez károsíthatja az elektro-optikai szűrőt. Mindig ügyeljen arra, hogy a sisakra fel legyen szerelve egy külső és egy belső lencse (kívül a szűrő előtt, és belül a szűrő mögött). Ha bármilyen sérülést tapasztal, cserélje ki a védőlencsét. Fogóeszköznek minősülnek, így rendszeres ellenőrzést és cserét igényelnek.

A védőlencsék cseréjekor meg kell tisztítani a szűrőt. Ezt az alábbi módszerek egyikével végezheti el:

- Törölje át egy tiszta, száraz törlőkendővel.
- Tisztítsa meg egy puha, tiszta alkohollal átitatott törlőkendővel.
- Tisztítsa meg kereskedelmi forgalomban kapható fertőtlenítőszerrel.
- Megfelelő használat esetén a hegesztőszűrő az élettartama során további karbantartást nem igényel.

Maga a szűrő semmilyen különleges vagy mérgező terméket nem tartalmaz, így az egyéb elektronikus eszközökkel azonos módon ártalmatlanítható.

6.1 Az akkumulátor cseréje

Ha az ADF LED-je pirosra vált, akkor ki kell cserélni az elemet. Ha nem kerül sor elemcserére a szükséges időpontban, akkor az ADF nem fog megfelelően működni, és kárt tehet a kezelőben.

- 1) Távolítsa el az elemet az elemtartó rekeszből egy pénzérme vagy hasonló eszköz segítségével, és fordítsa az eszközt az elemtartó fedelén látható nyíl irányába.
- 2) Vegye ki az elemet, és helyezzen egy új elemet az elemtartó rekeszbe. Megjegyzés: a „+” jelnek kifelé kell néznie.

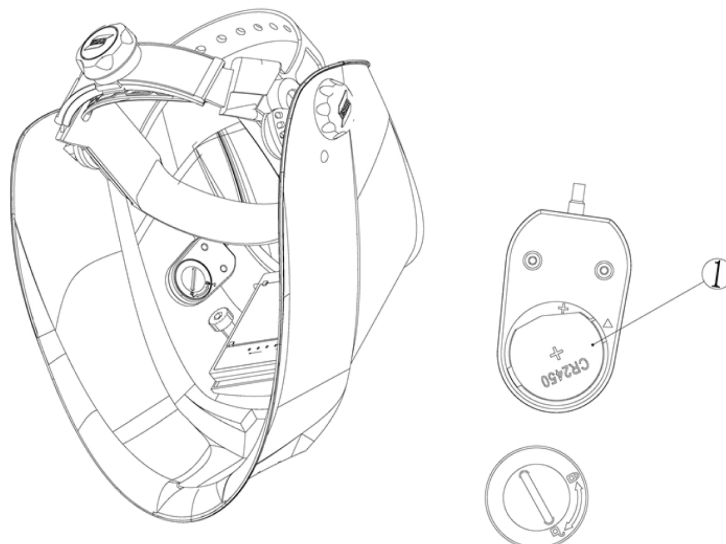

3) Helyezze az elemtartó fedelét az elemtartó rekeszre.

7 HIBAELEHÁRÍTÁS

Tartsa tisztán az érzékelő felületét.

A szakszerviz értesítése előtt próbálkozzon az alábbi ellenőrzési és vizsgálati módszerekkel.

A hiba típusa	Lehetséges ok	Megszüntetésére tett intézkedés
Szabálytalan sötétedés vagy tompítás	A fejrész rossz helyzete vagy beállítása	Ellenőrizze, hogy a pajzs és az arc közötti távolság beállítása megegyezik-e a fejrész mindkét oldalán. Így biztosítható az automatikusan sötétedő szűrő (ADF) és a felhasználó két szeme közötti megfelelő és egyenlő távolság.
Az automatikusan sötétedő szűrő nem sötétedik, vagy villog	Az első védőlencse szennyezett vagy sérült	Cserélje ki a védőlencsét.
	Az érzékelők szennyezettek	Tisztítsa meg az érzékelő felületét.
	A hegesztőáram túl alacsony	Növelje az érzékenység szintjét.
	Elemprobléma	Ellenőrizze, hogy az elem hibátlan állapotban van-e, illetve hogy megfelelően be van-e helyezve. Ellenőrizze az akkumulátor felületét és érintkezőit is, majd szükség esetén tisztítsa meg őket.
Lassú válasz	Az üzemi hőmérséklet túl alacsony	Ne használja -5 °C vagy 23 °F alatti hőmérséklet esetén.
Gyenge látási viszonyok	Az első/belső védőlencse és/vagy a szűrő szennyezett.	Cserélje ki a lencsét.
	Elégtelen környezeti fény	Növelje a környezeti fényt.
	A sötétedési fokozat helytelenül van beállítva	Állítsa vissza a sötétedési fokozatot.
	A védőfólia még mindig a külső védőlencsén van	Az első használat előtt győződjön meg arról, hogy a védőfólia el van távolítva a külső védőlencséről.
Hegesztőpajzs csúszkálása	A fejrész nincs megfelelően beállítva	Állítsa be ismét a fejrészt.
	A fejrész sérült	Cserélje ki a fejrészt.

A javasolt használati időtartam 5 év. A használat időtartama számos tényezőtől, például a használat módjától, a tisztítástól, a tárolástól és a karbantartástól is függ. Javasolt a sisak gyakori átvizsgálása, illetve sérülés esetén a termék cseréje.

UI: A termék megfelel az EN ISO 16321-1:2022 és EN ISO 16321-2:2021 szabványok előírásainak

FÜGGELÉK

PÓTALKATRÉSZEK

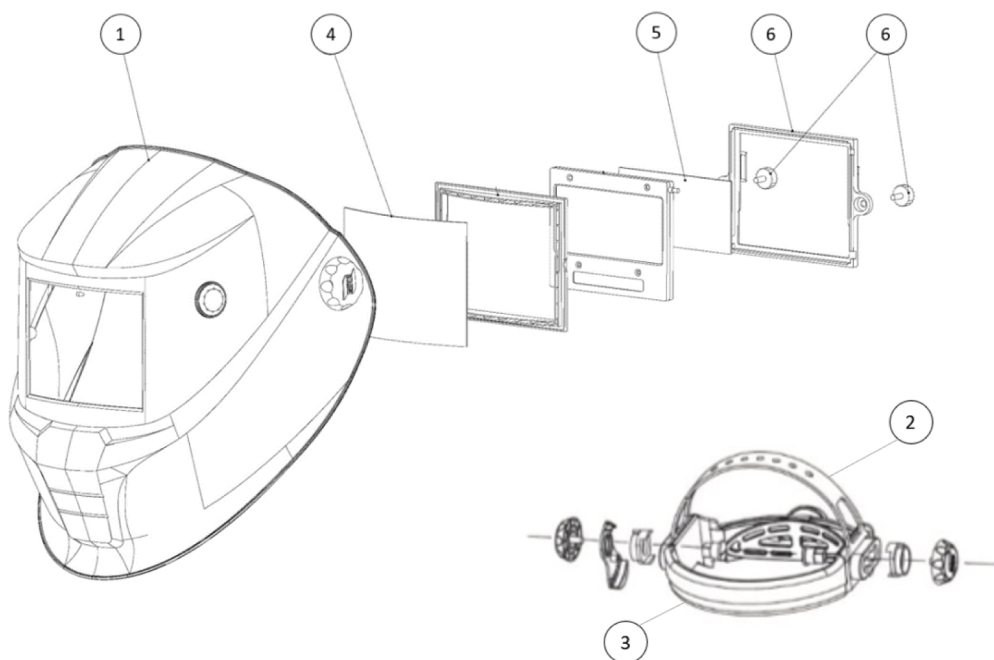

Item	Ordering no.	Denomination
1	0700504100	Savage A41 8-13 black
1	0700504101	Savage A41 8-13 yellow
2	0700000483	ESAB head gear
3	0700000414	Sweat band
4	0700000010	Front cover lens 1.2 mm thick polycarbonate
5	0700000482	Inside cover lens
6	0700000419	Lens retainer with screws



A WORLD OF PRODUCTS AND SOLUTIONS.



ESAB AB
Lindholmsallén 9
Box 8004
402 77 Göteborg
Svédország
Telefon: +46 (0) 31 50 90 00

ESAB Corporation
2800 Airport Road
Denton, TX 76207
USA
Telefon: +1 800 378 8123

ESAB Holdings Ltd
322 High Holborn
WC1V 7PB
London, Nagy-Britannia
Telefon: +44 (0) 1992 768515

A kapcsolattartási adatok a következő oldalon található: <http://esab.com>

manuals.esab.com

